

RCD/RCG Dati Tecnici

Carrelli elevatori a diesel e GPL

RCD/RCG 15

RCD/RCG 18

RCD/RCG 20

RCD/RCG 40

RCD/RCG 50





				Montante telescopico					Montante HiLo			Montante triplex						
				3000	3300	4000	4500	5000	3000	3300	4000	4350	4500	4700	4800	5000	5500	6000
RCD/RCG 15-20	Sollevamento nominale	h_3	mm	3000	3300	4000	4500	5000	3000	3300	4000	4350	4500	4700	4800	5000	5500	6000
	Altezza	h_1	mm	2002	2152	2552	2802	3052	2002	2152	2552	2102	2152	2217	2252	2395	2629	2862
	Sollevamento libero	h_2	mm	128	128	128	128	128	1411	1561	1961	1489	1539	1604	1639	1782	2016	2249
	Altezza con montante esteso	h_4	mm	4041	4341	5041	5541	6041	4041	4341	5041	5391	5541	5741	5841	6041	6541	7041
	Inclinazione del montante avanti/indietro	α/β	°	6/12	6/12	6/8	6/6	3/6	6/12	6/12	6/8	6/6	6/6	6/6	6/6	6/6	3/6	3/6
	Gommatura	anteriore/posteriore										6,50-10/14PR/5,00-8/10PR						
	Carreggiata	anteriore/posteriore	b_{10}/b_{11}	mm								940/920						
Larghezza massima		b_1	mm								1140							
RCD/RCG 40-50	Sollevamento nominale	h_3	mm	3000	3300	4000	4500	5000	3000	3500	4000	3920	4350	4500	4700	5000	5500	6000
	Altezza	h_1	mm	2390	2540	2940	3190	3440	2390	2640	2890	2245	2390	2441	2507	2640	2807	3005
	Sollevamento libero	h_2	mm	150	150	150	150	150	1544	1794	2044	1399	1544	1595	1661	1794	1961	2159
	Altezza con montante esteso	h_4	mm	4275	4575	5275	5775	6275	4275	4775	5275	5195	5625	5775	5975	6275	6771	7275
	Inclinazione del montante avanti/indietro	α/β	°	6/12	6/12	6/8	6/6	3/6	6/12	6/12	6/8	6/6	6/6	6/6	6/6	6/6	3/6	3/6
	Gommatura	anteriore/posteriore										28*9-15/14PR/6,50-10/10PR						
	Carreggiata	anteriore/posteriore	b_{10}/b_{11}	mm								1180/1190						
Larghezza massima		b_1	mm								1485							

Disegni tecnici

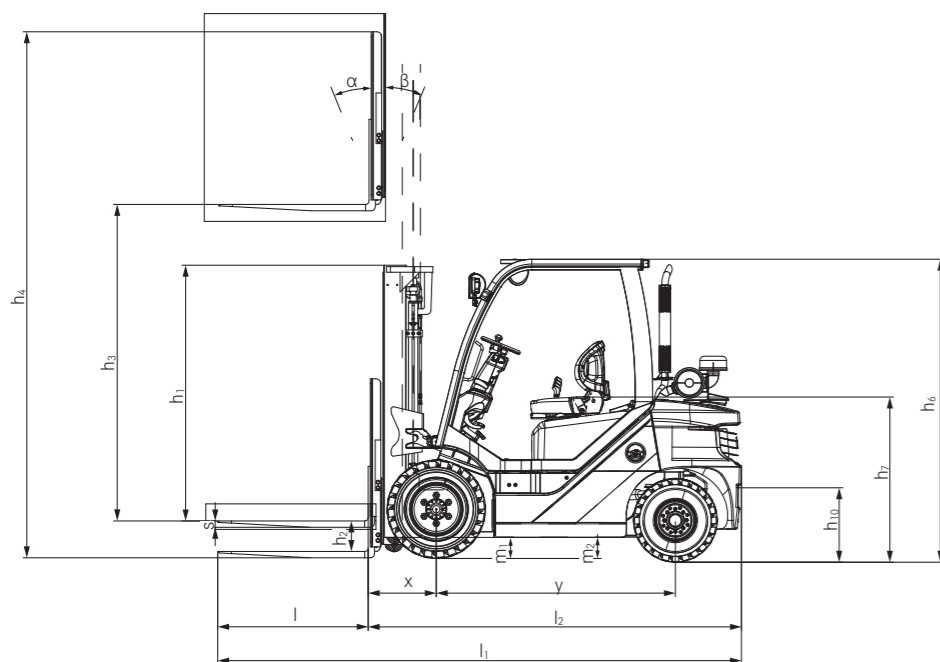

Vista laterale

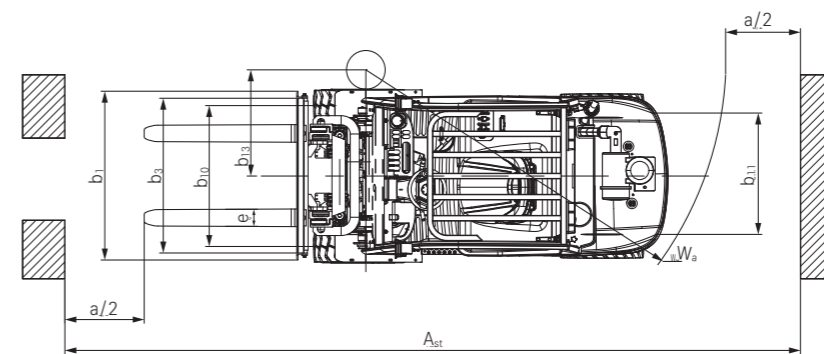

Vista dall'alto

RCD/RCG Carrelli elevatori a diesel e GPL
Portate base

RCD/RCG 15 Montante telescopico e HiLo - gommatura SE semplice

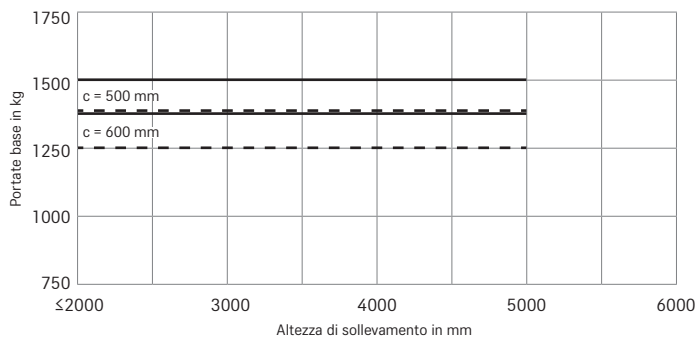

RCD/RCG 15 Montante triplex - gommatura SE semplice

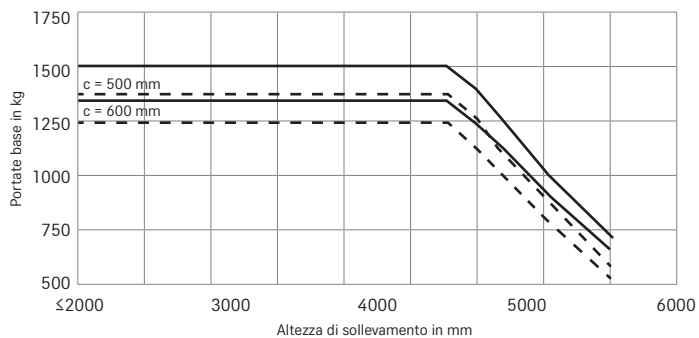

RCD/RCG 18 Montante telescopico e HiLo - gommatura SE semplice

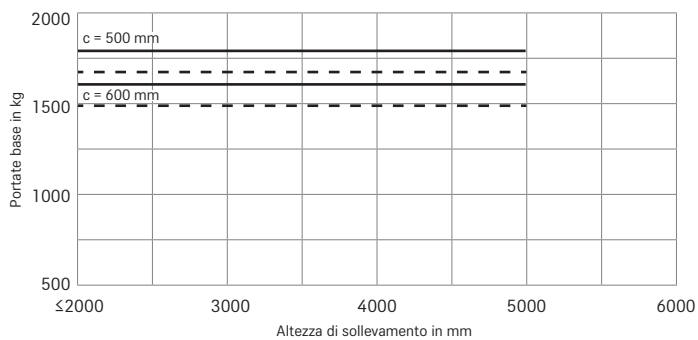

RCD/RCG 18 Montante triplex - gommatura SE semplice

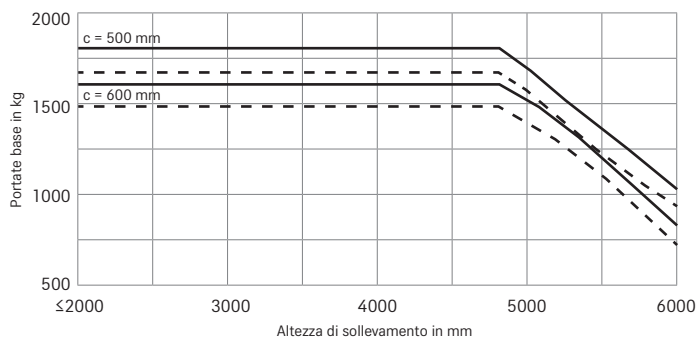

RCD/RCG 20 Montante telescopico e HiLo - gommatura SE semplice

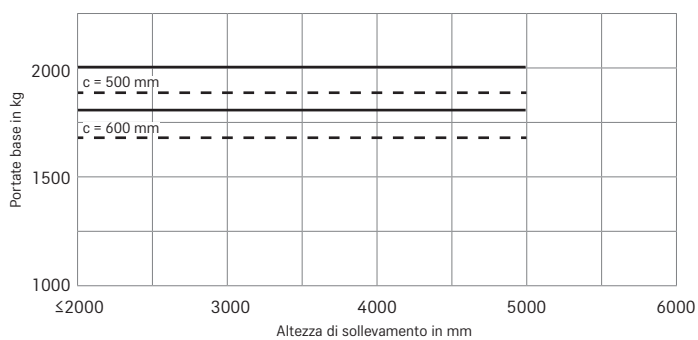

RCD/RCG 20 Montante triplex - gommatura SE semplice

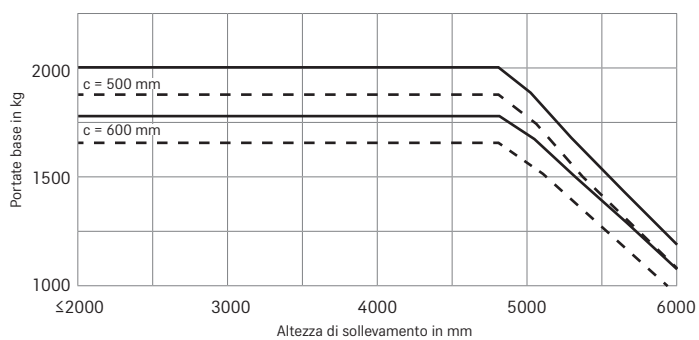

— Standard - - - Con posizionatore forche con spostamento laterale integrato e forche standard
I valori possono variare a seconda dell'apparecchiatura del carrello

RCD/RCG Carrelli elevatori a diesel e GPL
 Portate base

RCD/RCG 40 Montante telescopico e HiLo - gommatura SE semplice

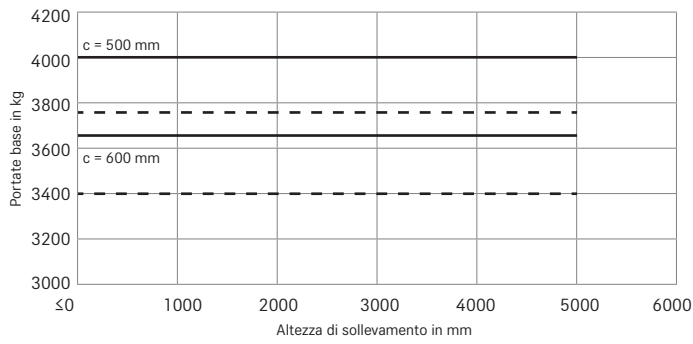

RCD/RCG 40 Montante triplex - gommatura SE semplice

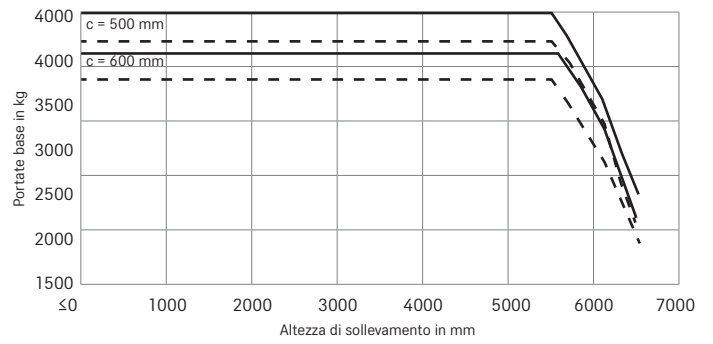

RCD/RCG 50 Montante telescopico e HiLo - gommatura SE semplice

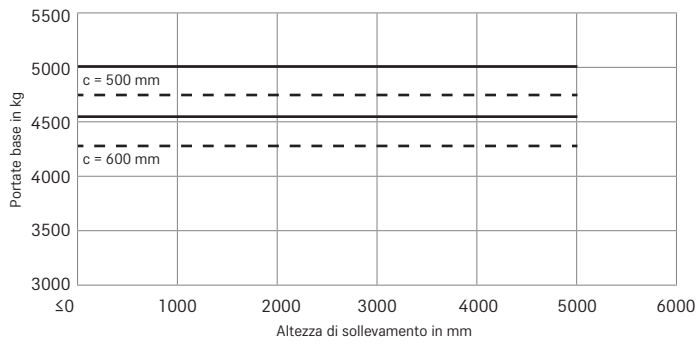

RCD/RCG 50 Montante triplex - gommatura SE semplice

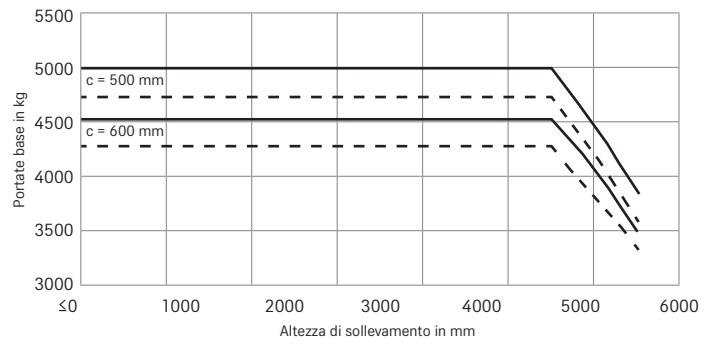

— Standard - - - Con posizionatore forche con spostamento laterale integrato e forche standard
 I valori possono variare a seconda dell'apparecchiatura del carrello



Una buona visibilità attraverso il montante garantisce maggiore sicurezza oltre all'incremento della produttività*



La piattaforma operatore dal design ergonomico è spaziosa e ben organizzata con comandi intuitivi**



Il piantone dello sterzo regolabile in continuo consente all'operatore di selezionare la posizione di guida più confortevole



I comandi multileva offrono all'operatore il pieno controllo durante l'uso del sistema di sollevamento idraulico



Barre sottili sul tettuccio di protezione assicurano una visibilità ottimale e la massima sicurezza



Elevata facilità di manutenzione grazie al rapido e pratico accesso al vano motore**



Salita e discesa sicura con l'ampio gradino antiscivolo



Cambio bombola ergonomico: Supporti bombola incernierati e rotanti disponibili per le diverse dimensioni delle bombole GPL in uso

* si applica a RCD/RCG 15/18/20

** si applica a RCD/RCG 40/50



Prestazioni elevate: motore industriale ad alte prestazioni e affidabile

Tutto sotto controllo: visuale ottimale delle forche e dei supporti di carico grazie al profilo sottile del montante

Massima sicurezza: il robusto tettuccio di protezione massimizza la visuale dell'operatore in tutte le direzioni



L'RCD/RCG vi guida sulla strada verso il successo. Un carrello sviluppato per tutti coloro che cercano un robusto carrello controbilanciato nel segmento di basso costo, pronto per l'uso immediato ma senza rinunciare alla comprovata qualità STILL. Disponibile nella versione diesel o GPL e con una capacità di sollevamento di 1.5-2.0 oppure 4.0-5.0 tonnellate, l'RCD/RCG è un carrello versatile che offre un rapporto prezzo-prestazioni senza eguali. Che dobbiate spostare container, rimorchi o pallet, su rampe o in piano, potete contare su questo carrello elevatore controbilanciato

per trasportare in sicurezza le vostre merci fino a destinazione. Il sistema di sospensioni per la cabina dell'operatore assorbe gli urti e le vibrazioni causati da pavimenti non in piano; il sistema idraulico è inoltre estremamente facile da comandare e l'operatore gode di una visibilità eccellente su tutti i lati. Inoltre, potete scegliere fra un'ampia gamma di opzioni di equipaggiamento per soddisfare i vostri requisiti di pianificazione logistica particolari. Anche se si tratta di un carrello di livello base, grazie a tutti questi vantaggi l'RCD/RCG è perfettamente all'altezza degli straordinari standard qualitativi di STILL.

I fattori "Simply Efficient": prestazioni elevate per migliorare la produttività

Simply easy

- Comando preciso: movimentazione del carico intuitiva e precisa grazie al pedale inching separato
- Controllo diretto della trasmissione: marcia silenziosa e agile, anche a basse velocità e sulle rampe
- Cabina confortevole: sospensioni eccellenti per assorbire urti e vibrazioni; sedile confortevole e ampio vano piedi con freno di stazionamento a pedale

Simply powerful

- Prestazioni affidabili: potente motore industriale per prestazioni affidabili
- Adattabile alle condizioni in situ: gamma di montanti e lunghezze delle forche per adattarsi ad applicazioni differenti
- Facile stoccaggio di carichi pesanti: l'elevata portata residua consente di sollevare anche i carichi più pesanti all'altezza richiesta
- Perfettamente equipaggiato per condizioni di lavoro difficili: gli ambienti polverosi non rappresentano un problema grazie al filtro dell'aria aggiuntivo

Simply safe

- Movimentazione sicura delle merci: eccellente visibilità su tutti i lati del carrello
- Salita e discesa sicure: ampio gradino in metallo con design antiscivolo
- Comando sicuro ed ergonomico: lunghi elementi di comando idraulici e leve separate per ogni funzione
- Massima sicurezza anche in condizioni di scarsa luminosità: luci di ultima generazione come standard
- Retromarcia sicura: maniglione posteriore con clacson integrato

Simply flexible

- Motore a basse emissioni: motori diesel e GPL entrambi conformi al Regolamento (UE) 2016/1628 (limiti di emissioni fase V)
- Sostituzione ergonomica delle bombole di gas: gamma di supporti orientabili e ripiegabili disponibile per diverse bombole GPL
- Gamma di varianti della cabina differenti: carrelli elevatori disponibili con design cabina piena e semicabina
- Opzioni flessibili per adattarsi ad ogni applicazione: ampia gamma di equipaggiamenti e accessori

Simply connected

- Collegamento in rete ottimale: interfaccia opzionale per l'integrazione con il software di gestione flotta STILL neXXt fleet

RCD/RCG Carrelli elevatori a diesel e GPL
Riepilogo funzionalità standard e opzionali



		Diesel		GPL	
		RCD 15/18/20	RCD 40/50	RCG 15/18/20	RCG 40/50
Piattaforma operatore	Tettuccio di protezione in acciaio con design aperto	●	●	●	●
	Protezione dalle intemperie in diverse versioni	○	○	○	○
	Cabina telo	—	○	—	○
	Cabina operatore	○	○	○	○
	Porta sul lato destro e sinistro con doppi finestrini scorrevoli	○	○	○	○
	Parabrezza e lunotto posteriore colorati, finestra tettuccio in plastica	○	○	○	○
	Impianto tergi e lavacrystalli anteriore e posteriore	○	○	○	○
	Maniglione per la retromarcia sul lato posteriore destro	●	●	●	○
	Sedile operatore confortevole	●	●	●	●
	Riscaldamento ad acqua calda	○	○	○	○
Ventola per mantenere fresca la piattaforma operatore in presenza di alte temperature	○	○	○	○	
Montante	Montante telescopico a visuale libera con o senza alzata libera totale	○	○	○	○
	Montante triplex a visuale libera	○	○	○	○
	Schienale per il carico	●	●	●	●
	Diverse larghezze della piastra porta forche	○	○	○	○
	Angolo di inclinazione di 6/12 gradi, inclinazione in avanti/all'indietro	●	●	●	●
Posizionatore forche con spostamento laterale	○	○	○	○	
Gommatura	Gomme superelastiche, singole o doppie	●	●	●	●
	Gomme superelastiche, colori naturali, singole o doppie	○	○	○	○
	Gomme pneumatiche	○	○	○	○
Idraulica	Sistema idraulico ausiliario a singolo o doppio effetto per il comando degli accessori	○	○	○	○
	Comandi multileva ergonomici e sensibili	●	●	●	●
	Olio universale multiuso di alta qualità per motore a combustione e asse di trasmissione, adatto all'uso tutto l'anno	●	●	●	●
	Olio idraulico per basse temperature per motore a combustione e asse di trasmissione, per carrelli elevatori che operano a basse temperature fino a -20 °C	○	○	—	—
	Preparazione del blocco valvole per il comando degli accessori con una o due funzioni senza raccordi per tubi	○	○	○	○
Azionamento	Carrelli elevatori con impianto GPL	—	—	●	●
	Filtro aria secca con prefiltra aggiuntivo	○	—	○	—
	Filtro aria secca più grande	—	—	—	○
	Filtro aria secca	●	●	●	●
	Tubo di scarico rialzato	●	●	●	—
	Motore diesel industriale potente, conforme ai limiti di emissioni UE5	●	●	—	—
	Filtro diesel antiparticolato	●	●	—	—
	Motore GPL industriale potente, conforme ai limiti di emissioni UE5	—	—	●	●
	Convertitore catalitico regolato a 3 vie	—	—	●	●
	Supporto ergonomico per bombole GPL di diametro differente - design orientabile e ripiegabile per una facile sostituzione delle bombole	—	—	○	—
	Supporto per 2 bombole GPL di diametro differente - design orientabile per una facile sostituzione delle bombole	—	—	—	●
	Supporto per bombole GPL di diametro differente - design orientabile per una facile sostituzione delle bombole	—	—	●	—
Serbatoio diesel, 45 litri	●	—	—	—	
Serbatoio diesel, 90 litri	—	●	—	—	
Freno	Freno di esercizio meccanico/idraulico	●	●	●	●
	Basso centro di gravità e un asse di trasmissione con cuscinetto autoallineante per la massima sicurezza	●	●	●	●
Sicurezza	Salita e discesa semplice e sicura grazie ad ampi gradini antiscivolo	●	●	●	●
	Luce di sicurezza posteriore, punto luce blu e allarme udibile	○	○	○	○
	Allarme udibile	●	●	●	●
	Sistema di illuminazione a LED	●	○	●	○
	Allarme udibile durante la retromarcia	●	●	●	●
	Luce intermittente	○	○	○	○
	Specchio panoramico	●	●	●	●
Specchio posteriore esterno	○	○	○	○	

● Standard ○ Opzionale — Non disponibile



STILL S.p.A.
Viale De Gasperi, 7
20045, Lainate (MI)
Italia
Per ulteriori informazioni:
Tel.: +39 02 93765-1
Email: info@still.it
Website: www.still.it

STILL AG
Industriestrasse 50
8112 Otelfingen
Svizzera
Per ulteriori informazioni:
Tel.: +41 44 846 51 11
Email: info@still.ch
Website: www.still.ch

STILL è certificata nelle seguenti
aree: gestione della qualità,
sicurezza sul lavoro, protezione
dell'ambiente e gestione dell'energia.



first in intralogistics